

UNIVERSĀLO PLAUKTU RĀMJU SALIKŠANAS INSTRUKCIJA

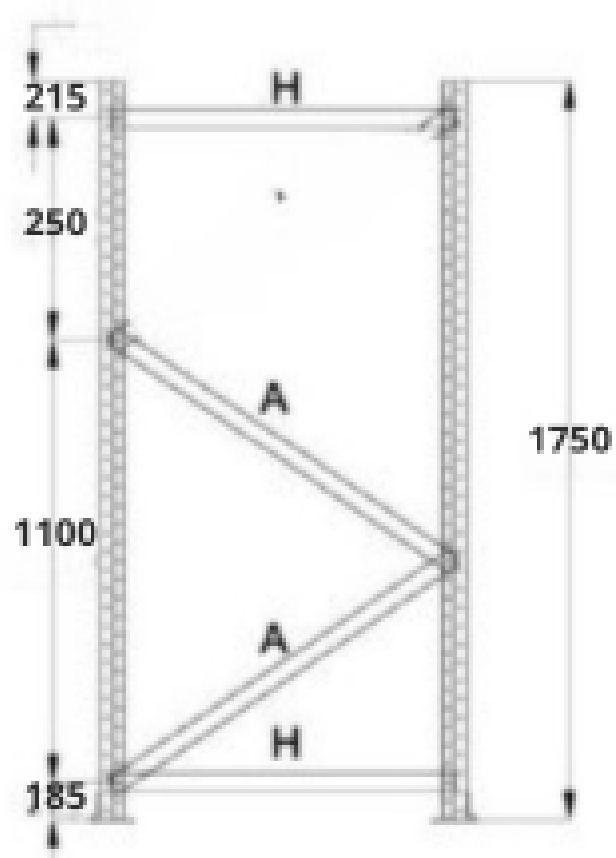

H = 1750 mm

Vertikālie balsti - 2 gab.
Balsta pēda - 2gab.
Skrūve, uzgrieznis M8 - 2gab.
Distancers 12 x 1 x 47 - 2gab.
Horizontālā distance - 2 gab.
Diagonālā distance - 2 gab.
Skrūve, uzgrieznis M6 - 6 gab.
Distancers 12 x 1 x 25 - 4gab.

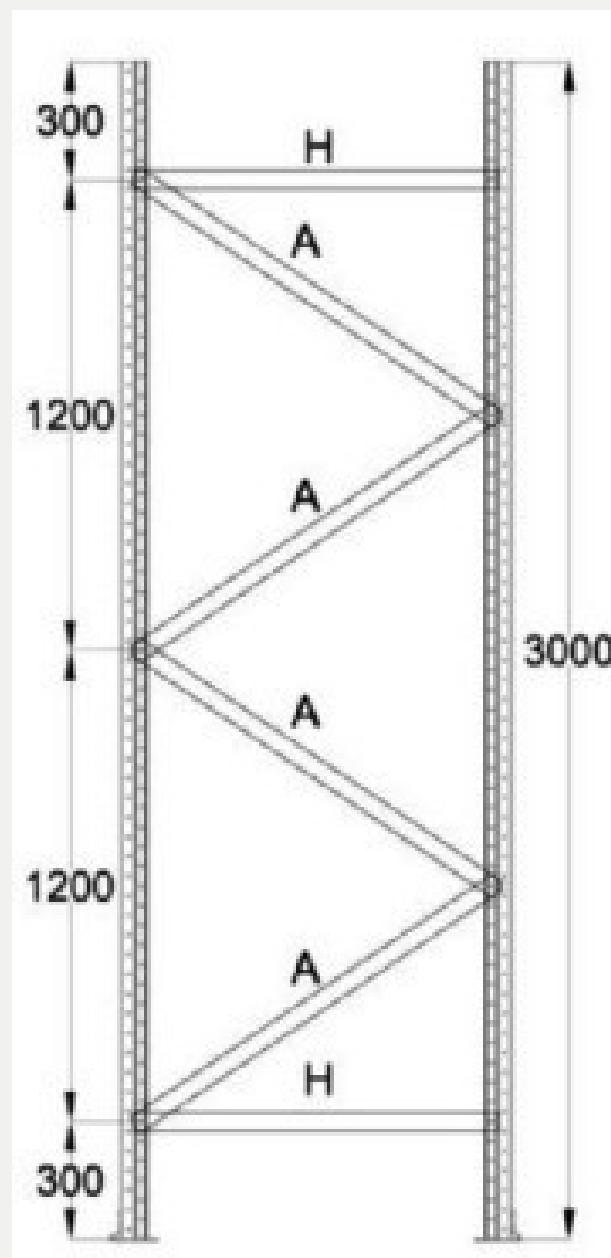

H = 3000 mm

Vertikālie balsti - 2 gab.
Balsta pēda - 2gab.
Skrūve, uzgrieznis M8 - 2gab.
Distancers 12 x 1 x 47 - 2gab.
Horizontālā distance - 2gab.
Diagonālā distance - 4gab.
Skrūve, uzgrieznis M6 - 7 gab.
Distancers 12 x 1 x 25 - 2gab.

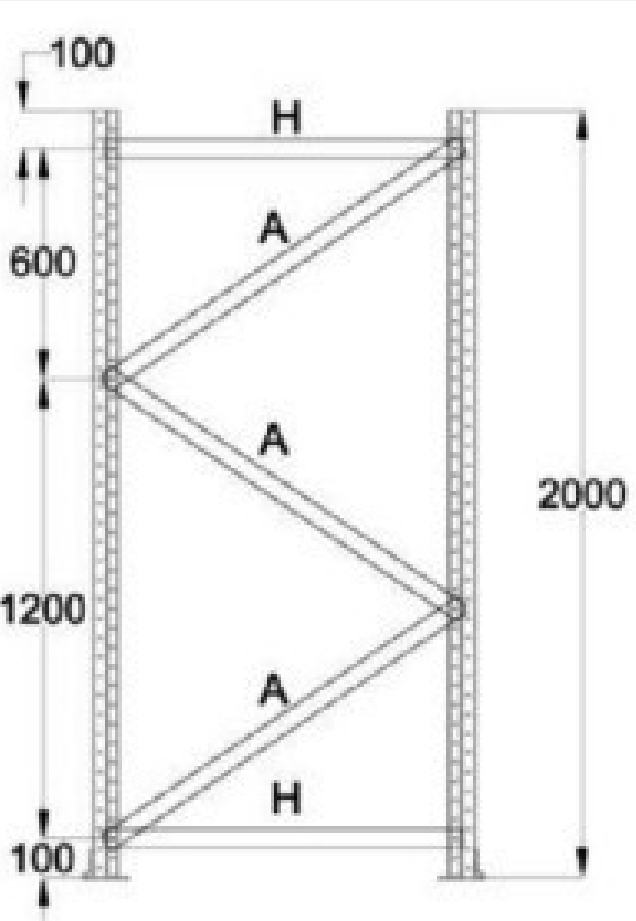

H = 2000mm

Vertikālie balsti - 2 gab.
Balsta pēda - 2gab.
Skrūve, uzgrieznis M8 - 2gab.
Distancers 12 x 1 x 47 - 2gab.
Horizontālā distance - 2gab.
Diagonālā distance - 3gab.
Skrūve, uzgrieznis M6 - 6 gab.
Distancers 12 x 1 x 25 - 2gab.

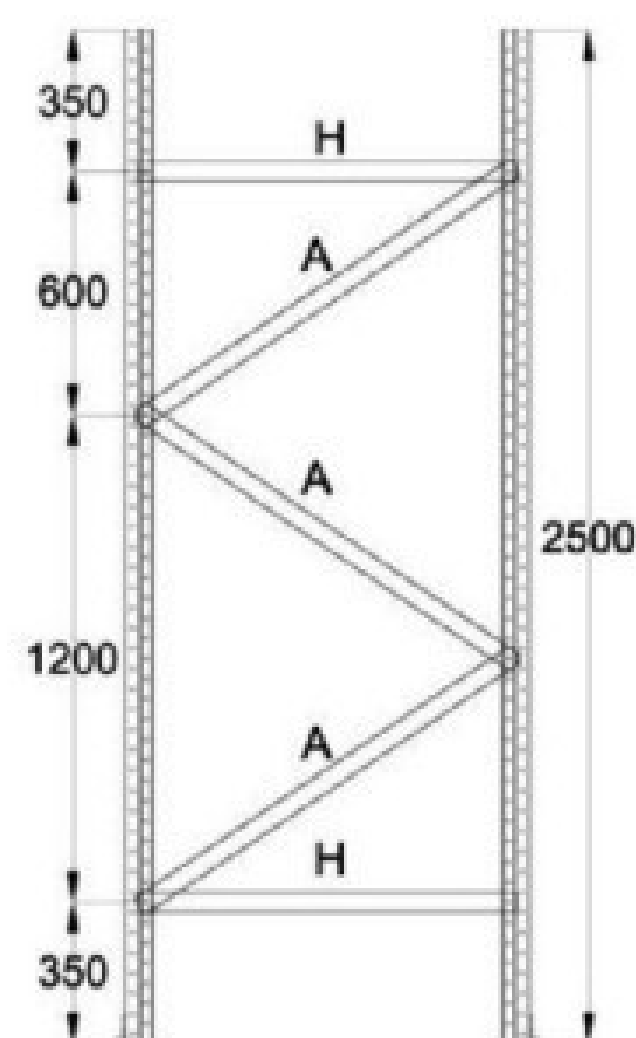

H = 2500mm

Vertikālie balsti - 2 gab.
Balsta pēda - 2gab.
Skrūve, uzgrieznis M8 - 2gab.
Distancers 12 x 1 x 47 - 2gab.
Horizontālā distance - 2gab.
Diagonālā distance - 3gab.
Skrūve, uzgrieznis M6 - 6 gab.
Distancers 12 x 1 x 25 - 2gab.

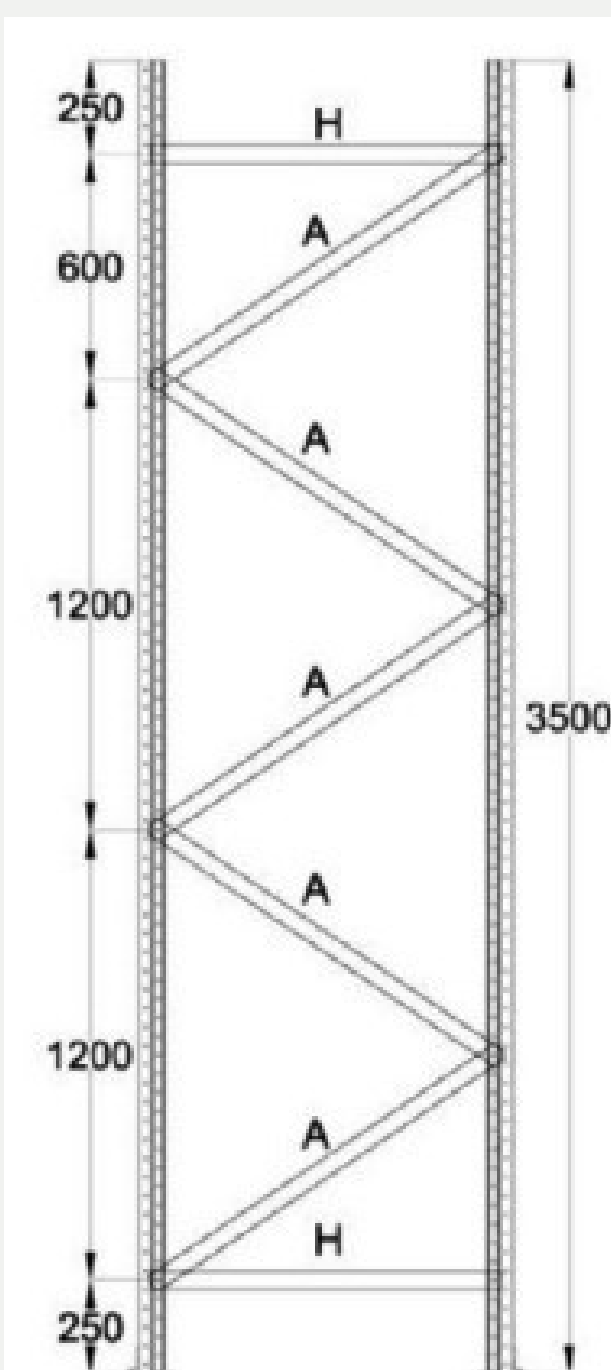

H = 3500 mm

Vertikālie balsti - 2 gab.
Balsta pēda - 2gab.
Skrūve, uzgrieznis M8 - 2gab.
Distancers 12 x 1 x 47 - 2gab.
Horizontālā distance - 2gab.
Diagonālā distance - 5gab.
Skrūve, uzgrieznis M6 - 8gab.
Distancers 12 x 1 x 25 - 2gab.

1. Pirms pēdas piestiprināšanas, novietojiet balstu pareizā pozīcijā:

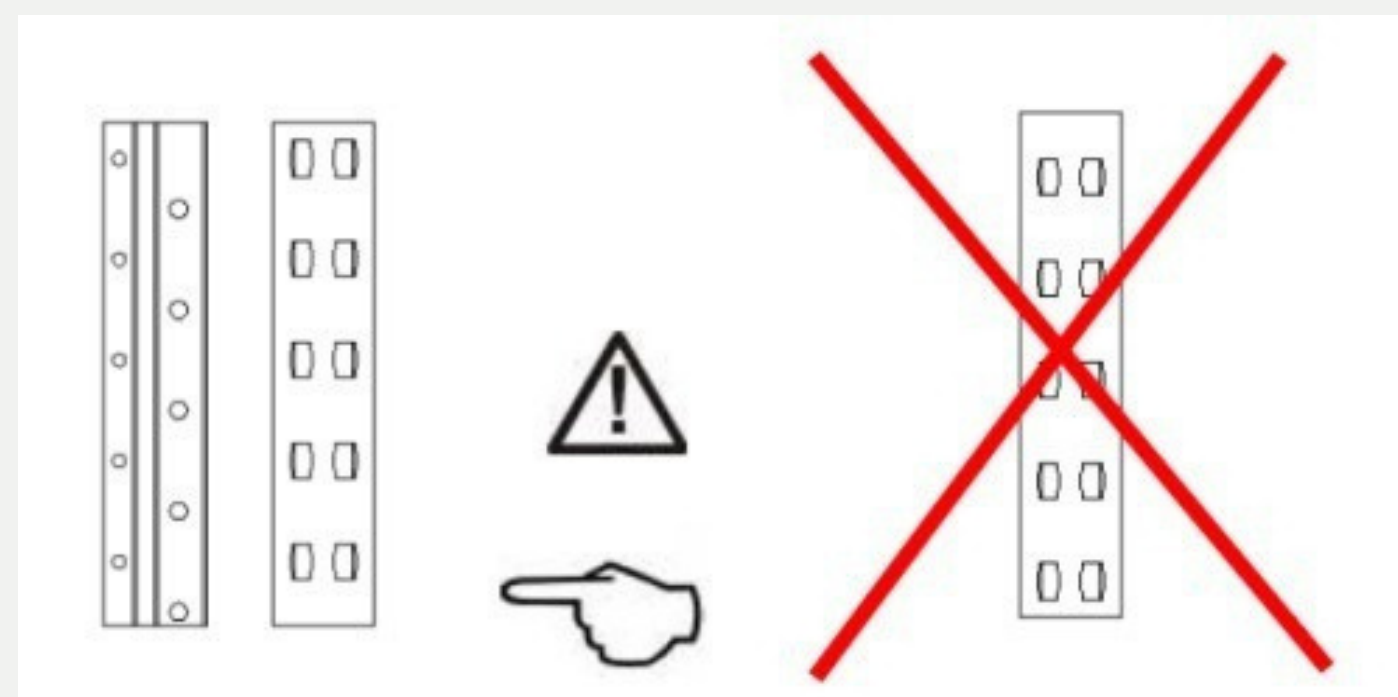

2. Pirms pēdas piestiprināšanas, novietojiet balstu pareizā pozīcijā:



3. Izvietojat balstu savienotājus/distances pēc augstāk norādītās shēmas. Vietās, kur distances nekrustojas, izmantojiet īsākos distancerus (12x1x25mm speiserus), lai nodrošinātu plaukta izturību:

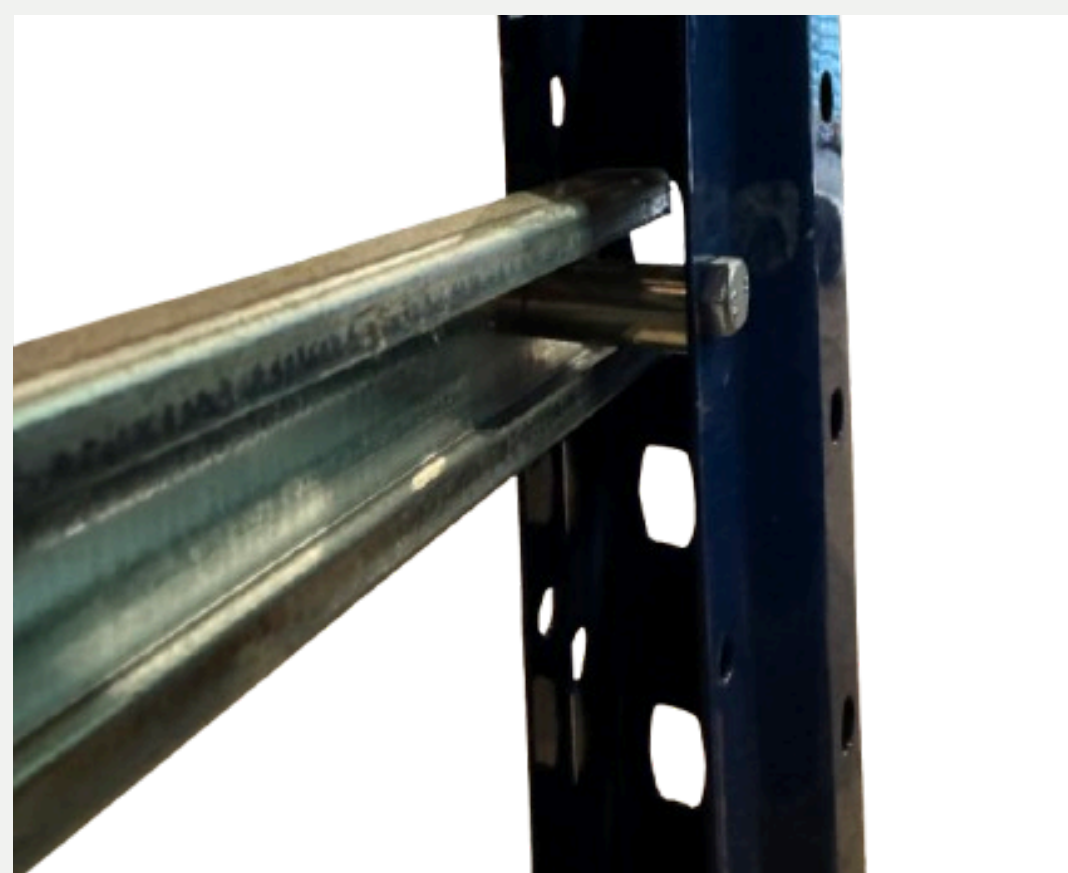

4. Paceļat plauktu rāmjus un izvietojat plauktu līmeņu sijas - Jums nepieciešamajos augstumos. Kad sijas ieliktas, neaizmirstat ielikt drošības tapas, lai izvairītos no siju izkrišanas:

